

Datenblatt ePole

Artikel-Nr. 10291108

Mit der ePole positionieren Sie eine eBOX Wallbox auf elegante Art an einem beliebigen Ort.

Die ePole eignet sich für die Installation von einer eBOX smart, professional oder touch inklusive eCLICK - jeweils mit oder ohne angeschlagenem Ladekabel, inklusive integriertem Kabelhalter.



Technische Daten

Allgemeine Informationen

Produktname	ePole
Artikel-Nr.	10291108
Kompatible Ladestationen	eBOX Produktfamilie
Ausführung	Für eine eBOX
Lieferumfang	Pole inklusive Befestigungsmaterial

Mechanische Daten

Montageart	Freistehend auf Betonfundament
Zuleitung	Zuleitung nur von unten möglich, Leitungsquerschnitt max 5 x 10 mm ²
Schutzart	Keine elektrischen Komponenten / IP 55 mit eBOX
Sicherung	Optionale Diebstahlsicherung durch Verriegelung mit Vorhängeschloss
Abmessungen (H x B x T)	Bodenmontage: 1.583 x 150 x 250 mm
Gewicht	Ca. 14,1 kg

Technische Daten

Technische Zeichnung

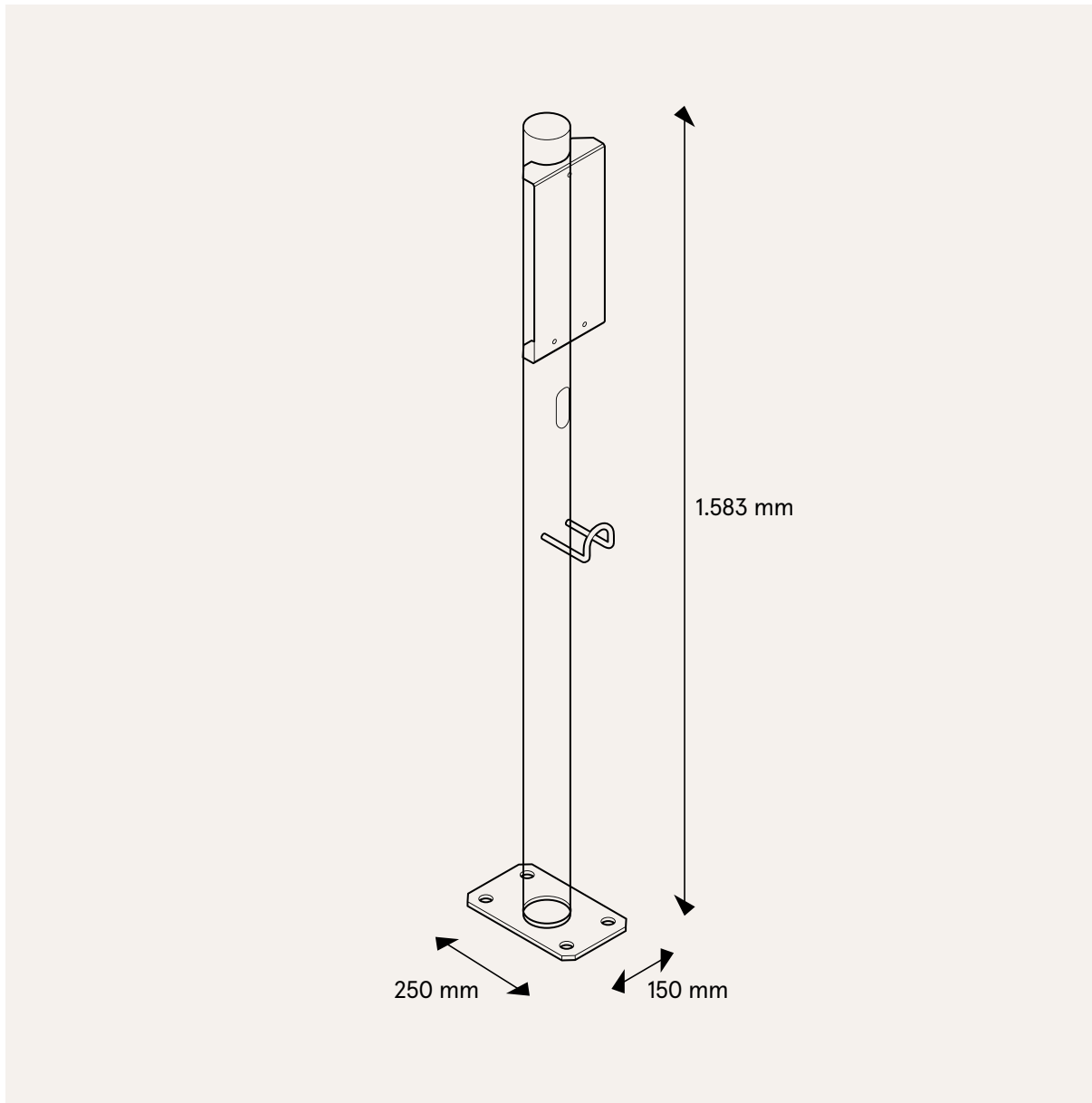



The power to move



Compleo Charging Solutions GmbH & Co. KG

Ezzestraße 8
44379 Dortmund
Deutschland

info@compleo-cs.com
compleo-charging.com

©2023 Compleo. Alle Rechte vorbehalten.

Dieses Dokument darf ohne schriftliche Genehmigung weder ganz noch auszugsweise kopiert oder in jeglicher Art und Form reproduziert werden. Alle Abbildungen in diesem Dokument dienen nur als Beispiel und können von dem ausgelieferten Produkt abweichen. Alle Angaben in diesem Dokument können ohne vorherige Ankündigung geändert werden und stellen keine Verpflichtung auf Seiten des Herstellers dar.

Technische Änderungen und Irrtümer vorbehalten.